

SCHEUERMASCHINE

ENTFERNUNG VON GRANEN, SCHALENTHEILEN, ERDKLUMPEN
 LEISTUNG: 350 KG/STD BEI ROGGEN, 500 KG/STD BEI WEIZEN
 DREHZAHL: 760 UPM BEI ROGGEN, 660 UPM BEI WEIZEN

EINLAUF

VENTILATORRAD

EXPANSIONSRAUM

MAGNET

VENTILATORRAD

SCHLÄGERROTOR

KORUNDMANTEL MIT SCHLITZLOCHUNG

SCHLÄGERROTOR MIT BÜRSTEN

SIEBMANTEL MIT SIEBGEWEBE

STAUBSCHNECKE

SCHWERER STAUB UND SCHMUTZ

GEREINIGTES GETREIDE

BÜRSTMASCHINE

REINIGUNG DER KÖRNEROBERFLÄCHE
 LEISTUNG: 400 KG/STD BEI ROGGEN, 600 KG/STD BEI WEIZEN
 DREHZAHL: 720 UPM BEI ROGGEN, 720 UPM BEI WEIZEN

SCHEUERMASCHINE

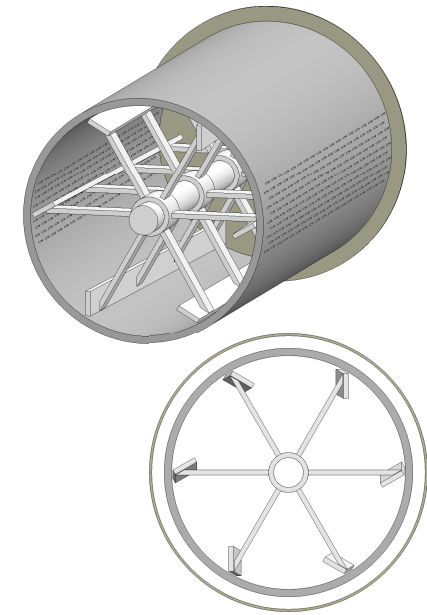

BÜRSTMASCHINE

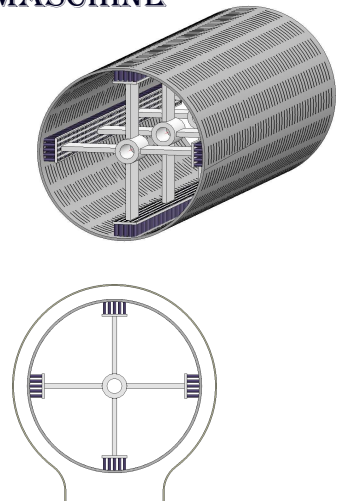

ALFRED VANKORB C & C				Mafstab 1:40		Gewicht	
CONSTRUKTION & CONSULTING				SCHEUER-, UND BÜRSTMASCHINE			
				Datum	Name		
				01.03.2021	A. Vankorb		
				Bepr.			
				Exp.			
				Norm			
				ov			
						MOULIN DE SURRÉ	
						ANDRÉ FELTZ	
						ZG. NR. 01-03-2021-330	
						Blatt 10	
						B.	
Zust.	Änderung	Datum	Name	Urspr.	Erstl.	Erstl.	